



LUX-CVA49 Congelador

Congelador fabricado en acero inoxidable, está diseñado con un sistema de refrigeración sobrado y balanceado, esto incluye compresores y evaporadores eficientes para un enfriado más rápido y eficiente, aire forzado para enfriado rápido y balanceado a través del todo el interior, acabado interior y exterior en acero inoxidable, panel digital exterior de ajuste de temperatura e indicador de ventilador, temperatura y alarma de puerta abierta, defrost automático, aislante de poliuretano de alta densidad, iluminación interior,

4 entrepaños recubiertos con vinilo ajustables, puerta ergonómica para su apertura sin esfuerzo y con auto cierre, unidad de compresor montado en la parte inferior, ventilación

Modelo	Capacidad	AMPS	Entrepaños	Dimensiones	Temperatura	Voltaje	HP	Peso
LUX-CVA49	1387lt.	10	6	138X78X210cm	-24°C~-16°C	120V/1/60Hz	3/4	212Kg

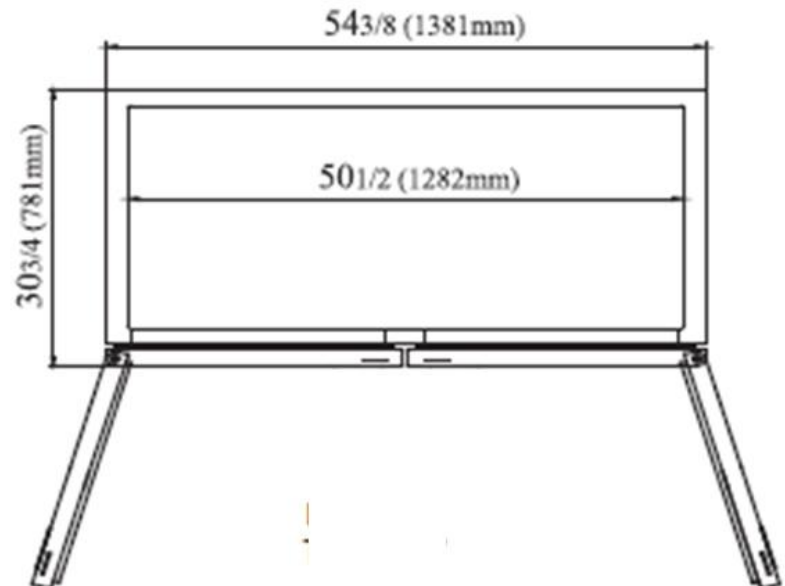
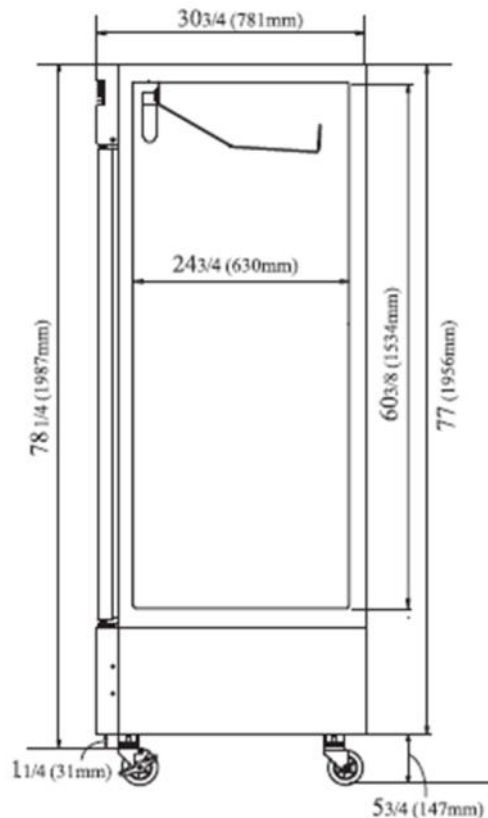

- Garantía limitada de 1 año.
- Garantía limitada de 3 meses en partes eléctricas.
- Para hacer válidas las garantías dirijase a Euromex Service.



Si tiene dudas respecto a los requerimientos de instalación, favor de contactar a **Euromex Service** al tel. 55-52-44-71/53-52-82-52 01800-639-83-30 o por mail a atención@euromexservice.com

Enero 2014