

# AG-2V

ASADOR CON PIEDRA  
VOLCÁNICA DE 2'

**DRAGO** 



## Características Generales:

- Costados y frente en acero inoxidable.
- Patas niveladoras de 4". en acero inoxidable con certificación NSF.
- Válvulas de gas certificadas por CSA.
- Charola de derrames fabricada en acero inoxidable.

## Asador

- 3 Quemadores aluminizados con capacidad de 20,000 btu/hr. cada uno.
- 2 Parrillas de superficie de fundición de 12" x 24" de hierro fundido.
- Soporte para piedra volcánica de fundición.

# DIMENSIONES GENERALES

VISTA FRONTAL

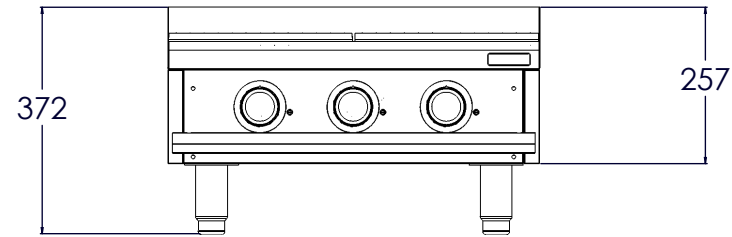

VISTA LATERAL

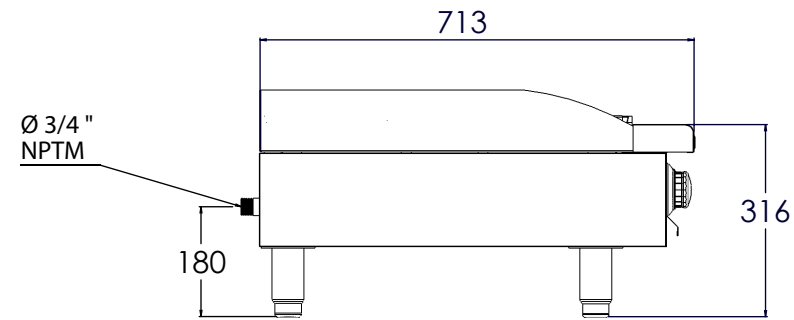

VISTA SUPERIOR

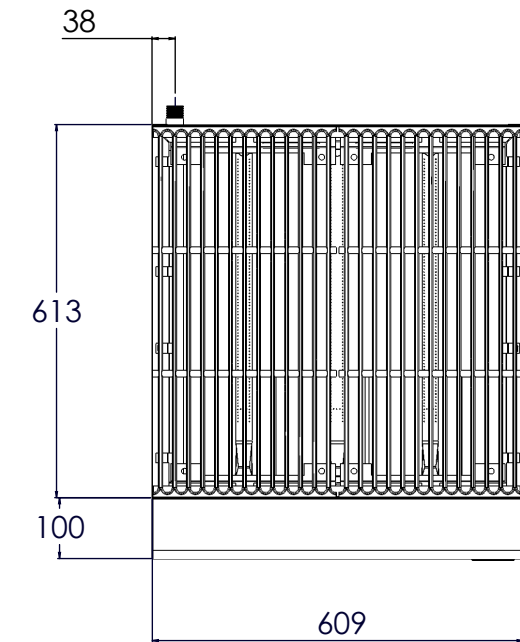

## Instalación de conexión al gas:

- Equipos a baja presión
- Presión requerida gas lp 11" Columna de Agua
- Presión requerida gas natural 5" Columna de Agua
- Entrada principal de gas 3/4" NPT macho.
- Consumo total del equipo: 60 BTU's/Hr

\*Acotaciones en mm

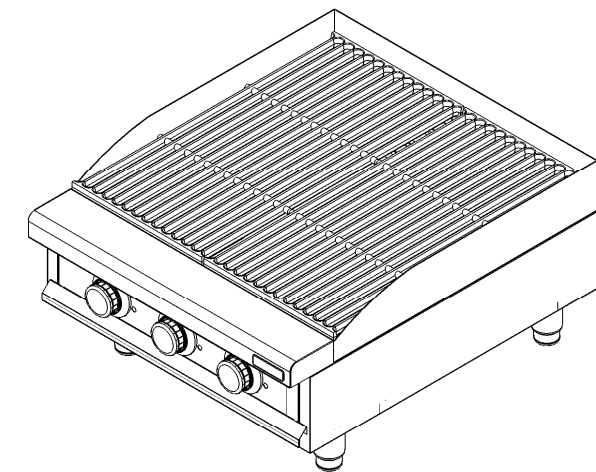

CODIGO	PESO DEL EQUIPO (KG)	PESO DEL EQUIPO ENHUACALADO (KG)	MEDIDAS DEL EQUIPO ENHUACALADO			m3
			ANCHO mm	LARGO mm	ALTO mm	
AG-2V	56	94	890	670	550	0.33